

BIS RapidRail® Zaczepy do dźwigarów WM

(G 40 05)

mocowanie do dźwigarów

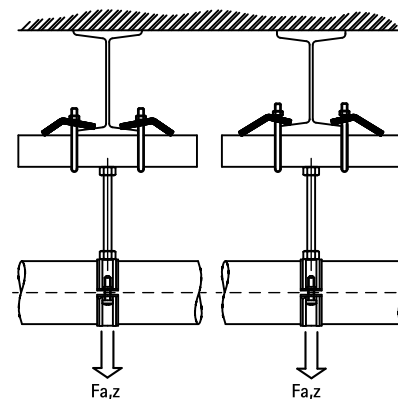

Zalety i właściwości

- do solidnych mocowań na konstrukcjach stalowych bez wiercenia i spawania
- materiał: stal ocynkowane elektrolitycznie
- dla uzyskania stabilnego mocowania należy użyć 2 produktów

Nr kat.	A (mm)	T (max.) (Nm)	Dla szyny	Fa,z (N)	Pud.
658 5 011	< 16	15,0	WM0 - 30	2 500	50
658 5 014	< 20	15,0	WM35	2 000	50

Note! Safe load (Fa,z) is only per set of beamclamps, per loading situation the max. allowed load of the rail must be calculated.

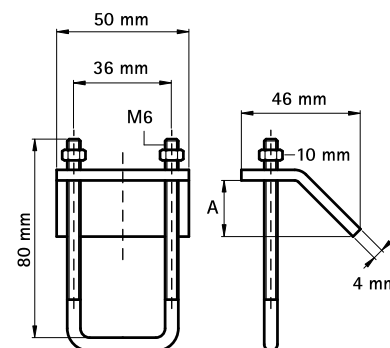

658 5 011

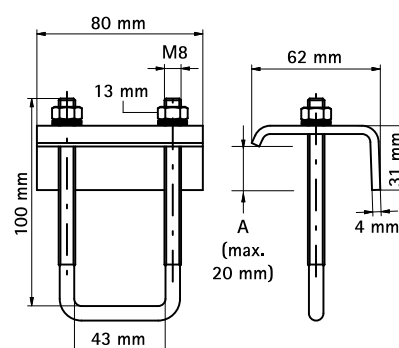

658 5 014

Uzupełnienie

BIS RapidRail® Szyny montażowe